

NÃO PERCA!

Leilão oferece imóveis a partir de R\$ 10 mil em diversos estados

LEILÕES/AS

DIÁRIO do litoral.com.br



facebook.com/diariodolitoral
instagram.com/diariodolitoral
youtube.com/diariodolitoral

Sábado
20 DE ABRIL DE 2024

INFORMAÇÃO É TUDO

R\$ 3,00
ANO 25 - Nº 8.839

Santos e PG são as mais rentáveis no mercado de locação residencial

» Índice FipeZAP de Locação Residencial acompanha o preço médio de locação de apartamentos prontos em 25 cidades

Santos e Praia Grande são as cidades com maior retorno financeiro para locatários. Assim indica o levantamento feito pelo Índice FipeZAP, divulgado

nesta semana, que mostra Santos com 8,38% de rentabilidade por aluguel e Praia Grande com 7,75%. Os municípios ocupam primeiro e segundo lugar,

respectivamente, em uma lista de 25 grandes cidades pesquisadas. A rentabilidade do aluguel é uma métrica que mede o retorno financeiro. **CIDADES/A4**

Bertioga Festival Internacional Indígena traz imersão e encanta

O Festival Internacional Indígena de Bertioga comemora mais uma edição com um leque de atrações e atrativos para todas as idades. A festa acontece até amanhã, no Parque dos Tupiniquins, no Centro. As comemorações tiveram início ontem, quando crianças e adolescentes da rede municipal, além de alunos da Associação de Pais e Amigos dos Excepcionais (APAE) puderam interagir com os índios, dançar, fazer fotos e conversar sobre a cultura e tradição destes povos. A enorme estrutura montada no Parque dos Tupiniquins foi uma das atrações. Desde estátuas gigantes de pajés até estruturas menores de madeira que serviam de cenário para fotos, o festival mostrou que em 2024 tem tudo para ser ainda mais memorável. Músicas típicas, artesanatos, cores, culinária, roupas, ervas e pomadas naturais chamaram a atenção do público, que não hesitava em tirar fotos e conversar com as tribos. Hoje acontece o show da cantora e ativista Maria Gadú. **CIDADES/A4**



NAIR BUENO/DL

EM BRASÍLIA

Advogado de Carrião recorre de decisão

O advogado do jornalista Marcelo Carrião, Marcelo Cruz, disse hoje ao Diário que deu entrada em um habeas corpus (HC) em Brasília, solicitando a revogação de sua prisão preventiva. Carrião se encontra preso desde 28 de março, no Centro de Detenção Provisória de São Vicente, por suspeita de tráfico de drogas e associação ao tráfico. O jornalista chegou a passar apuros no cárcere após ser picado na perna por uma aranha, que acabou se tornando uma ferida. **CIDADES/A3**



HELDER LIMA/PMG

MUUUUUUUITO CURIOSO

Itanhaém registra 'rolê' de vacas em praia

CIDADES/A4

APS recebe terceira audiência para o túnel Santos-Guarujá

Reunião fechou o ciclo de audiências promovidas nos municípios

CIDADES/A4

Região já tem mais de 8 mil casos de dengue

Até a manhã desta sexta (19), a Baixada Santista registrou 8.219 casos confirmados e seis óbitos de dengue. As informações são do painel de monitoramento do Governo do Estado. Segundo dados do painel, Guarujá é a cidade com mais casos na região, com 3.171 confirmações e dois óbitos registrados. **CIDADES/A3**

Suspeito de sequestrar policial militar é preso em Guarujá

CIDADES/A3

Justiça dá prazo para PG apresentar novas propostas

CIDADES/A3

ISSN 2177-0824



CONTRA PONTO

Por LG Rodrigues e colaboradores



FERNANDO FRAZAO/AGENCIA BRASIL

Pesquisa. Registrada no Tribunal Superior Eleitoral (TSE), sob o nº SP-05249/2024, a pesquisa eleitoral para a Prefeitura de São Vicente, realizada pela Avance & Lulo Comunicação e divulgada neste fim de semana, aponta, como muitos esperavam, pouca surpresa no atual cenário eleitoral no município.

Beloved ahead. De acordo com o levantamento, caso as eleições fossem hoje, o atual prefeito de São Vicente, Kayo Amado (Pode), seria reeleito já no primeiro turno. Segundo a pesquisa, Amado teria 81,2% dos votos válidos, ou seja, aprovação de 8 em cada 10 vicentinos para sua reeleição. Na sequência vêm Caio França (PSB), que aparece com 5,2%, e Solange Freitas, que teve 4,5% entrevistas a seu favor.

Ainda sobre o bullying. Além do deputado estadual Caio França, o deputado federal Paulo Alexandre Barbosa também comentou a respeito da morte de um estudante em Praia Grande, mas ele destacou que o bullying muito provavelmente foi só um dos muitos problemas constatados no caso e destacou também o fato de que a família do jovem buscou ajuda médica múltiplas vezes, incluindo em outra cidade.

Abre aspas. “Como pai, não posso nem imaginar a dor e a revolta da família do Carlos Teixeira, adolescente de 13 anos que morreu após agressão brutal sofrida dentro da escola. Mas como gestor, sinto o peso da responsabilidade de trabalharmos por um atendimento público digno e efetivo para a nossa população. Esse menino foi agredido no ambiente onde deveria estar feliz e seguro, segundo os pais, foi liberado três vezes da UPA com fraturas graves. Caso absurdo, com uma sequência de omissões inadmissíveis”, afirmou.

Passou. Motivo de matérias aqui no Diário do Litoral no passado, o projeto de lei 247/2021, que institui monitoramento por câmeras de segurança nas creches e Unidades Municipais de Educação de Santos, foi aprovado em segunda discussão.

Ao Executivo. De autoria do vereador João Carlos de Assis Neri, o texto agora seguirá para o Executivo santista antes de receber veto ou sanção. Vamos acompanhar.

CHARGE



POST IMPRESSO

Este espaço é destinado a você, leitor-internauta, para reclamar, comentar, sugerir, interagir... sobre seu bairro, sua cidade, nossas matérias, enfim, ele foi desenvolvido com o objetivo de ser a voz da população. Só há um pedido: que atentem às palavras. As expressões ofensivas - que não sugerem melhorias à população - não poderão ser publicadas devido à nossa função pública. Comente em nossas redes sociais.



Sacanagem, tudo feito na nossa cara. Isso é Brasil!

Maurício Varela Fernandes, sobre: Câmara de Santos vai gastar R\$ 41.306,00 por mês com painel eletrônico



É um absurdo, só quem gastar dinheiro público sem necessidade.

Eliane Teles, sobre: Câmara de Santos vai gastar R\$ 41.306,00 por mês com painel eletrônico



O painel é para ver a UPA LOTADA!!!

Fabiana Nogueira, sobre: Câmara de Santos vai gastar R\$ 41.306,00 por mês com painel eletrônico

O legado de Mário Covas ainda vive entre nós

Neste domingo, dia 21 de abril, Mário Covas completaria 94 anos de vida. Relembrar sua vida é resgatar uma parte importante de nossa história. Ele foi exemplo de homem público e estadista, deixando um legado não apenas das políticas públicas que implantou, mas também da coerência com que conduziu sua trajetória política.

Tive o prazer de conhecê-lo ainda muito jovem. Tinha 15 anos quando telefonei para o diretório do PSDB de São Paulo e ofereci minha casa para ser ponto de entrega de materiais da campanha de Mário Covas para presidente. Daquele dia em diante, nossas vidas se cruzaram muitas vezes e pude acompanhar de perto suas ações.

Covas elegeu-se pela primeira vez em 1962 para o cargo de deputado federal, pelo PST, e em 1965 tornou-se um dos fundadores do MDB, partido que nascia com a corajosa missão de fazer oposição ao regime militar. Em 68, assumiu a posição de líder da bancada oposicionista na Câmara dos Deputados e pouco depois foi cassado, chegando a ficar preso por 10 dias em um quartel da Aeronáutica, em São Paulo. Nesse período, negou-se a pedir asilo político e deixar o país.

Após recuperar os direitos políticos, Mário Covas foi reeleito deputado federal e, em 1983, tornou-se prefeito de São Paulo com apoio do governador Franco Montoro. À frente da prefeitura, imprimiu na administração pública a marca socialista de sua atuação política, com desenvolvimento de amplo trabalho de atenção às periferias, promovendo um grande programa de asfaltamento e mutirões da habitação, além de melhoramentos dos serviços públicos de atendimento à população.

A atuação de Mário Covas na capital foi reconhecida pelos paulistas e, em 1986, foi eleito senador com 7,7 milhões de votos, resultado que na época significou a maior votação de um candidato a cargo eletivo na história do Brasil. Na Assembleia Nacional Constituinte, foi líder do partido e exerceu papel importante na defesa dos princípios socialistas em plenário.

Em 1988, Mário Covas compôs o grupo responsável pela fundação do Partido da Social Democracia Brasileira (PSDB) e, poucos meses depois, assumiu a presidência nacional da sigla. Seis anos mais tarde, foi eleito governador do Estado de São Paulo, sendo reeleito no mandato seguinte. Ele modernizou a ad-

ministração pública, recuperou as contas do estado, demitiu funcionários fantasmas, ampliou as políticas públicas de saneamento básico em todo estado e criou o Poupatempo, serviço que ainda hoje é sinônimo de sucesso e eficiência na gestão pública.

Durante o período em que esteve à frente do Governo de SP, Mário Covas enfrentou diversos problemas de saúde, até que, em 6 de março de 2001, veio a falecer. E esse é um dia do qual nunca esquecerei.

Eu estava na porta do hospital até por volta de 1 hora da madrugada, juntamente com demais amigos e correligionários do partido, que acompanhavam a internação com atenção. A notícia do falecimento veio nas primeiras horas da manhã, tomando conta do noticiário de todo o país e provocando enorme comoção pública.

Perder Mário Covas foi um golpe dilacerante. A cicatriz que ficou não nos deixa esquecê-lo. Especialmente no atual momento, em que enfrentamos uma enorme crise política provocada pela polarização raivosa e radical, a liderança equilibrada de Mário Covas faz falta ao país.

Obrigado, Mário Covas, por seu exemplo. Seu legado ainda permanece vivo e atual.

Tinha 15 anos quando telefonei para o diretório do PSDB de São Paulo e ofereci minha casa para ser ponto de entrega de materiais da campanha de Covas



*** Wilson Pedrosa,** consultor eleitoral e analista político com MBA nas áreas de Gestão e Marketing

GRÁFICA
 DIÁRIO DO LITORAL

Impressão de jornal nos seguintes formatos:
 Tablóide | Germânico | Standart

13. 3307.2601
 grafica@diariodolitoral.com.br

DIÁRIO

Informação é Tudo
 Somos Impresso.
 Somos Digital.
 Somos Conteúdo.
 Diário do Litoral - 25 anos

SERGIO SOUZA
 Fundador

ALEXANDRE BUENO
 Diretor Presidente

DAYANE FREIRE
 Diretora Administrativa

ARNAUD PIERRE COURTADON
 Editor Responsável

JORNAL DIÁRIO DO LITORAL LTDA - Fundado em 12/11/1998 -

Jornalista Responsável: Alexandre Bueno (MTB 46737/SP) • **Agências de Notícias:** Agência Brasil (AB), Folhapress (FP) • **Comercial e Redação:** Rua General Câmara, 141 SALA 82 - Centro - Santos. CEP: 11010-121 - Fone: 13. 3307-2601 • **Parque Gráfico:** Rua General Câmara, 254 - Centro - Santos. CEP: 11010-122. **São Paulo:** Rua Tuim, 101-A - Moema, São Paulo - SP - CEP 04514-100 - Fone: 11. 3729-6600 • Matérias assinadas e opiniões emitidas em artigos são de responsabilidade de seus autores.

FALE COM DIÁRIO

Fundador - Sergio Souza
 sergio@diariodolitoral.com.br
Diretor Presidente - Alexandre Bueno
 alexandre@diariodolitoral.com.br
Diretora Administrativa - Dayane Freire
 administracao@diariodolitoral.com.br
Editor Responsável - Arnaud Pierre
 editor@diariodolitoral.com.br
Site e redes sociais
 site@diariodolitoral.com.br

Fotografia
 fotografia@diariodolitoral.com.br
Publicidade
 publicidade@diariodolitoral.com.br -
 marketing@diariodolitoral.com.br
Financeiro
 financeiro@diariodolitoral.com.br
Gráfica
 grafica@diariodolitoral.com.br
Telefone Gráfica e Redação
 13. 3307-2601
Site - www.diariodolitoral.com.br



Edição digital
 certificada:
DocuSign

Jornal Associado:
ANJ ASSOCIAÇÃO
 NACIONAL
 DE JORNALIS

TERÇA. É o dia para uma contraposta salarial e demais reivindicações ao Sindicato dos Trabalhadores Municipais de Praia Grande

PG: Justiça dá prazo para Prefeitura apresentar proposta aos servidores

» O Tribunal de Justiça do Estado de São Paulo (TJ-SP) deu até a próxima terça-feira (23), em nova reunião de conciliação, para que a Prefeitura de Praia Grande, que tem à frente a prefeita Raquel Chini (PSDB), apresente uma contraposta salarial e demais reivindicações trabalhistas ao Sindicato dos Trabalhadores Municipais de Praia Grande, liderado por Adriano Roberto Lopes da Silva, o Pixoxó.

A reunião ocorreu dia 16. A prefeita Raquel Chini não participou da reunião e quem a representou foi o procurador do município, Erik Fernando Guedes Alves. Ficou acordado a suspensão da greve.

O Sindicato requereu que os dias de paralisação não fossem descontados dos servidores, bem como não fossem computadas as faltas para o estágio probatório, mediante compensação por reposição ou bonificação. A administração concordou.

Durante a reunião, o secretário de Finanças da Prefeitura, Cristiano Mola, indicou que a falta abonada estava em fase adiantada de aplicação para todos os servidores.

O Sindicato informa que, de posse da contraproposta

da administração, marcará uma assembleia para que o servidor delibere e decida se aceita ou não.

PEDIDOS.

O Sindicato pleiteia em torno de 12,91% (8,91% de correção da perda do poder aquisitivo + IPCA acumulado, em torno de 4%), justificando que diversos cargos na prefeitura estão com salários defasados, e um aumento de 36% no vale alimentação.

A pauta de reivindicações também incluiu o retorno do benefício de vale alimentação aos aposentados e pensionistas, direito a falta abonada, auxílio alimentação para todos os servidores com revogação do desconto mensal, inclusão de auxílio refeição, adicional de insalubridade com cálculo no salário base, assistência saúde, conversão em pecúnia da licença prêmio e plano de carreira para todos os cargos.

PREFEITURA.

Procurada, a Prefeitura informa que reuniões técnicas com o Sindicato seguem sendo realizadas. Destaca ainda que, nas novas reuniões, não serão discutidos itens relacio-



Número expressivo de funcionários públicos de PG vem participando das assembleias do Sindicato em busca de melhores salários

nados a aspectos econômicos e financeiros, uma vez que o reajuste salarial já foi definido e será o índice do IPCA.

Garante que serão debatidos temas como, por exemplo, a falta abonada para toda a categoria. Esta medida já vinha sendo trabalhada e a reforma do estatuto do servidor público seria enviada para o

poder Legislativo.

Em relação aos dias não trabalhados pelos servidores durante o período de greve, afirma que cumprirá o tema 531 do Superior Tribunal de Justiça, que determina o desconto salarial em folha de pagamento. O tema também será debatido entre as duas partes nos próximos dias.

Sobre o reajuste, a Administração informa que concederá a recomposição salarial de acordo com IPCA do período de abril de 2023 a março de 2024, em cumprimento às restrições do último ano de mandato previstas na lei eleitoral e também aos limites orçamentários estabelecidos pela lei de responsabilidade fiscal. Inclusive o projeto foi enviado e aprovado pela Câmara Municipal.

Além disso, revela que foi aprovado aumento de 13,85% no Cartão Alimentação, passando de R\$ 650,00 para R\$ 740,00, e também o reajuste dos vencimentos dos agentes comunitários da saúde e dos agentes de combate às endemias em observâncias ao piso nacional estabelecido pela Emenda Constitucional 120/22.

É muito importante ressaltar que desde a época da pandemia, a Prefeitura de Praia Grande vem reforçando sua campanha de valorização dos servidores municipais. Somente no primeiro semestre de 2022 foram dois reajustes com ganho real. Naquele ano, em janeiro foi concedido o reajuste de 9,32% e em abril mais 10,96%, totali-

zando 21,30% de valorização. A medida reforçou o cuidado da Prefeitura com seus colaboradores.

No ano que se seguiu, em 2023, Praia Grande foi novamente a que deu um dos maiores aumentos salariais com 7,50% de reajuste, com reposição de 4,65%, mais um ganho real de 2,85%.

“A Cidade é a que proporcionou o maior aumento percentual salarial da região no período de 2022 a 2024, promovendo o aumento real de salário, chegando a 35,52%. As outras oito Cidades da Baixada Santista mantiveram o acumulado de 2022 a 2024 entre 14,42% e 34,38%”, afirma a Administração.

Revela que, no período de 2022 a 2024, o Cartão Alimentação foi reajustado em mais de 111%, passando de R\$ 350,00 para R\$ 740,00.

Por fim, a Prefeitura de Praia Grande salienta que foram criados ainda os planos de carreiras dos agentes administrativos, agentes de trânsito e atendentes de educação I e restabelecido o plano de carreira dos Técnicos Pedagógicos Desportivos, incluindo os Técnicos Desportivos. (Carlos Rattton)

Baixada Santista já registra mais de 8 mil casos de dengue

» Até a manhã desta sexta-feira (19), a Baixada Santista registrou 8.219 casos confirmados e seis óbitos de dengue. As informações são do painel de monitoramento do Governo do Estado.

Segundo dados do painel, Guarujá é a cidade com mais casos na região, com 3.171 confirmações e dois óbitos registrados. Bertioga aparece em segundo lugar com 1.693 casos confirmados e um óbito. Santos vem logo atrás, com 1.284 casos. Os de-



Guarujá tem usado o 'fumacê' para tentar combater o mosquito

mais óbitos registrados foram em Itanhaém (1), Peruíbe (1) e Cubatão (1).

Confira, a seguir, a situação das cidades:

Bertioga - 1.693 casos, 1 óbito
Cubatão - 34 casos, 1 óbito
Guarujá - 3.171 casos, 1 óbito confirmado e 3 em investigação
Itanhaém - 607 casos, 1 óbito confirmado e 1 em investigação
Mongaguá - 172 casos, 1 óbito confirmado e 1 em investigação
Peruíbe - 172 casos, 1 óbito em investigação
Praia Grande - 328 casos
Santos - 1.284 casos, 3 óbitos em investigação
São Vicente - 408 casos, 2 óbitos em investigação (DL)

Suspeito de sequestrar Policial Militar é preso

» O caso sobre o desaparecimento do soldado da Polícia Militar Luca Romano tem uma atualização. Na manhã desta sexta-feira (19), um suspeito de ter participado do sequestro do agente foi preso por autoridades policiais em Guarujá.

O soldado está desaparecido desde o último sábado (13). A última vez que foi visto por conhecidos foi no momento em ele estava em uma adega no município.

Apesar da prisão de mais um suspeito, o paradeiro de Romano segue desconhecido

pela Polícia.

OPERAÇÃO.

No início da semana, o retorno da Operação Escudo chegou a ser cogitado e, até mesmo, confirmado por algumas pessoas ligadas à Polícia Militar do Estado de São Paulo.

A informação, entretanto, foi negada pelo governador Tarcísio de Freitas, que afirmou ter conversado com a Secretária de Segurança Pública e disse que o desaparecimento do agente não poderia motivar a volta de toda a operação. (DL)

Advogado de Marcelo Carrião recorre em Brasília

» O advogado do jornalista Marcelo Carrião, Marcelo Cruz, disse ontem ao Diário que deu entrada em um habeas corpus (HC) em Brasília, solicitando a revogação de sua prisão preventiva. Carrião se encontra preso desde 28 de março, no Centro de Detenção Provisória (CDP) de São Vicente, por suspeita de tráfico de drogas e associação ao tráfico.

O jornalista chegou a passar apuros no cárcere após ser picado na perna por uma aranha, que acabou se tornando uma ferida preta. Após insistência de seu advogado, ele foi medicado “e hoje está bem de saúde”, completou Cruz. Vale lembrar que CDPs não são penitenciárias, mas sim, locais onde ficam os presos que aguardam julgamento.

O Tribunal de Justiça de São Paulo (TJSP) negou, em segunda instância, um pedido de liminar (decisão provisória) para conceder o habeas corpus para

a soltura do jornalista que foi preso em flagrante.

Habeas corpus é uma ação judicial para garantir liberdade diante de prisão ilegal. É considerado um remédio constitucional, ou seja, um instrumento processual para garantir a liberdade de alguém, quando a pessoa for presa ilegalmente ou tiver sua liberdade ameaçada por abuso de poder ou ato ilegal.

No pedido de soltura, Cruz alegou que Carrião é réu primário, tem residência própria e fixa e trabalho lícito. Ele defendeu que não houve fundamentação para a decretação da prisão preventiva, considerando-a “desproporcional”, mas a justificativa foi negada. O advogado já havia informado que o jornalista alegou à Polícia Civil que a droga encontrada era para consumo próprio.

Conforme já noticiado, Carrião foi detido com mais oito suspeitos pela Polícia Civil, em



Carrião segue preso no Centro de Detenção Provisória de São Vicente, por suspeita de tráfico de drogas e associação ao tráfico

Santos. Na mesma operação, a corporação localizou três estufas de plantação de maconha em uma casa na Rua Joaquim Nabuco, no bairro Vila Matias. O jornalista é citado como “fornecedor” dos entorpecentes na investigação.

A polícia encontrou grande quantidade de drogas e uma

balança de precisão, além de um celular com supostas provas do envolvimento com o tráfico. No dia seguinte à detenção, o juízo de direito da 3ª Vara Criminal da Comarca de Santos converteu a prisão em flagrante em preventiva.

Para a desembargadora Fátima Vilas Boas Cruz, da 4ª Câ-

mara de Direito Criminal, não há dúvida quanto ao envolvimento de Carrião na prática dos crimes de tráfico de drogas e associação ao tráfico. Ela concordou com a juíza Thais Caroline Brecht Esteves e avaliou se tratar de um “crime de extrema gravidade”, equiparado ao hediondo.

Segundo a magistrada, ser primário e ter residência fixa não passam da obrigação de qualquer cidadão. Para ela, a soltura também fomentaria o incentivo à impunidade e aumentaria a chance de reincidência do crime de tráfico.

Ao avaliar que o comércio ilícito de drogas incentivava a prática de outros delitos “tão ou mais graves”, a desembargadora manteve a prisão cautelar para garantir a ordem pública.

Carrião se formou em jornalismo na Universidade Católica de Santos, em 1995. Trabalhou como produtor e repórter na TV Mar, afiliada à TV Man-

chete, entre 1993 e 2005, e repórter da Rede Record, entre 2005 e 2011. Conforme divulgado por ele na internet, o último trabalho foi no SBT, como repórter e apresentador de telejornal, entre 2012 e 2024.

Segundo o delegado Fabiano Barbeiro, da Divisão Especializada de Investigações Criminais (Deic), Carrião foi detido com mais oito suspeitos de envolvimento com o tráfico de drogas na região, em uma operação chamada ‘Domo de Ferro’.

A Polícia Civil estabeleceu a operação com o objetivo de prender o grupo, identificado em uma investigação que começou após a prisão de duas mulheres em Santos, no início de fevereiro. A dupla, ainda de acordo com a corporação, era responsável por um ‘disk drogas’ na cidade.

Os suspeitos foram identificados a partir da apreensão de um celular encontrado com elas e, no aparelho, de acordo com o a Polícia, foram encontradas diversas conversas de Carrião com uma das mulheres. (Carlos Rattton)

LOCAÇÃO DE IMÓVEIS. Índice FipeZAP avaliou o mercado de locação residencial em 25 cidades e destacou duas cidades do litoral

Santos é a cidade mais rentável

» Santos e Praia Grande são as cidades com maior retorno financeiro para locatários. Assim indica o levantamento feito pelo Índice FipeZAP, divulgado nesta semana, que mostra Santos com 8,38% de rentabilidade por aluguel e Praia Grande com 7,75%. Os municípios ocupam primeiro e segundo lugar, respectivamente, em uma lista de 25 grandes cidades pesquisadas.

A rentabilidade do aluguel é uma métrica que mede o retorno financeiro que um investidor obtém ao alugar um imóvel. Em outras palavras, é o ganho mensal que você recebe dos inquilinos. A média de rentabilidade entre as cidades pesquisadas é de 5,82%.

Desenvolvido em parceria pela Fipe e pelo ZAP, o Índice FipeZAP de Locação Residencial acompanha o preço médio de locação de apartamentos prontos em 25 cidades brasileiras, com base em anúncios veiculados na Internet.

O levantamento também aponta que a busca por imóveis para locação

em Santos teve uma alta significativa no último ano: 16,41%. Praia Grande também mostrou um aumento expressivo nos contratos de aluguel, 12,79% em 12 meses.

Mesmo tendo o valor médio por metro quadrado acima da média entre as cidades pesquisadas, Santos está entre as cidades com maior procura. "A procura por apartamentos para locação é muito grande em Santos. Diria que é fora do comum. Estamos em uma Região de Litoral, então por aqui a busca é sempre atípica", conta o presidente do Conselho Regional de Corretores de Imóveis do Estado de SP (CRECISP), José Augusto Viana Neto.

Santos é a quinta cidade com o valor médio por metro quadrado mais alto: R\$ 46,93. Ficando atrás apenas de cidades como Barueri (R\$ 60,15), São Paulo (R\$ 53,13), Florianópolis (R\$ 52,04) e Recife (R\$ 49,40). A média das 25 cidades é de R\$ 44,15. Em, Praia Grande, a média fica em R\$ 36,74. Os valores mais altos



NAIR BUENO/DL

A rentabilidade do aluguel é uma métrica que mede o retorno que um investidor obtém ao alugar imóvel

têm relação com a relação entre oferta e procura na Cidade. "A procura é muito maior do que a oferta.

Santos sofre com a falta de investimentos no setor de locação. As grandes construtoras não constroem

pensando em locação de moradias, mas sempre em locação de galpões ou salas corporativas", explica Via-

na Neto.

Durante a pandemia, os imóveis eram procurados por inquilinos de outras cidades, que buscavam o Litoral de São Paulo como refúgio. Hoje, a situação é diferente. "Os imóveis para locação estão sendo mais buscados por pessoas da própria Região. Durante a pandemia, tivemos um boom de pessoas de fora. Mas agora, é gente daqui querendo trocar de imóvel ao findar o contrato", finaliza o presidente do CRECISP.

Além de Santos e Praia Grande, o Índice FipeZAP também pesquisou imóveis em Recife (PE), Barueri (SP), Campinas (SP), Salvador (BA), Ribeirão Preto (SP), Guarulhos (SP), São José (SC), Santo André (SP), São Bernardo do Campo (SP), São José do Rio Preto (SP), São José dos Campos (SP), Goiânia (GO), São Paulo (SP), Brasília (DF), Porto Alegre (RS), Florianópolis (SC), Rio de Janeiro (RJ), Joinville (SC), Pelotas (RS), Belo Horizonte (MG), Niterói (RJ), Curitiba (PR) e Fortaleza (CE). **(Luana Fernandes)**

APS recebe a 3ª audiência do túnel Santos-Guarujá

Reunião de ontem fechou o ciclo de três audiências promovidas em Santos e Guarujá nos dias 17 e 18 de abril

» A 3ª audiência pública referente ao túnel imerso ligando Santos ao Guarujá ocorreu na manhã desta sexta-feira (19), na sede da Autoridade Portuária de Santos (APS), visando o aprimoramento do projeto. Os impactos na vida das pessoas, como desapropriações e acessos projetados têm sido alguns dos pontos tratados com muita atenção no decorrer dos estudos para viabilização do empreendimento. Esta reunião fechou o ciclo de três audiências promovidas em Santos e Guarujá nos dias 17

e 18 de abril.

O presidente da APS, Anderson Pomini, frisou que o projeto já está sendo debatido pela Autoridade Portuária há um ano, objetivando minimizar, o máximo possível, os transtornos na vida das pessoas. "Já foram feitas cerca de 25 mini audiências envolvendo as prefeituras de Santos e Guarujá. Estão sendo abordados, também, os eventuais impactos da obra na manutenção do canal de navegação, nas operações portuárias e no tráfego de veículos. Todos os aspectos da obra estão sen-

do estudados por uma equipe altamente qualificada", disse Pomini. Com relação a eventuais desapropriações na margem direita do Porto (em Santos), o presidente da APS afirma que "estamos trabalhando para que não haja nenhuma desapropriação, com exceção de uma área da própria Autoridade Portuária".

A obra será viabilizada por meio de uma parceria público-privada (PPP), com recursos dos governos federal e estadual, envolvendo investimentos de R\$ 5,96 bilhões. Trará impactos posi-



AUTORIDADE PORTUÁRIA DE SANTOS

A consulta pública para envio de contribuições para o projeto de construção e concessão do túnel se estende até o dia 3 de maio

tivos para o Porto de Santos, para toda a região da Baixada Santista e para o Brasil. O túnel terá extensão de 860 metros e um prazo de concessão de 30 anos.

Integraram a mesa diretora dos trabalhos o presidente da APS, Anderson Pomini; o diretor-geral da Agência de Transporte do Estado de São Paulo (Artesp), Milton Persoli; a secretária-executiva adjunta do Ministério de Portos e Aeroportos (MPor), Gabriela Costa; diretora do Programa de Parcerias e Investimentos (PPI) da Presidência da República, Amanda Seabra; a diretora do Programa de Parcerias de Investimentos (PPI) do Governo Federal, Amanda Seabra; os diretores da Agência Nacional de Transportes Aquaviários (Antaq), Eduardo Nery e Alber Vasconcelos; a diretora econômico-financeira da Companhia Paulista de Parcerias, Raquel Carneiro; e o Arquiteto da APS, Reginaldo Ortega Ramos. **(DL)**

Em Bertioga, Festival Indígena traz imersão

» O Festival Internacional Indígena de Bertioga comemora mais uma edição com um leque de atrações e atrativos para todas as idades. A festa acontece até domingo, dia 21, no Parque dos Tupiniquins, no Centro. E na manhã desta sexta (19) as comemorações tiveram início às 10h, quando crianças e adolescentes da rede municipal, além de alunos da Associação de Pais e Amigos dos Excepcionais (APAE) puderam interagir com os índios, dançar, fazer fotos e conversar sobre a cultura e tradição destes povos.

Já nas primeiras horas da manhã dezenas de pessoas passeavam pela enorme estrutura montada no Parque dos Tupiniquins. Desde estátuas gigantes de pajés até estruturas menores de madeira que serviam de cenário para fotos, o festival mostrou que em 2024 tem tudo para ser ainda mais memorável. Músicas típicas, artesanatos, cores, culi-

nária, roupas, ervas e pomadas naturais chamavam a atenção do público, que não hesitava em tirar fotos e conversar com as tribos.

Dava para notar que o encantamento maior vinha das crianças. Elas ficavam curiosas em saber para que serviam alguns objetos, queriam segurar, cheirar e enchiam os indígenas de perguntas, que eram prontamente respondidas. As pulseiras e colares eram as que mais prendiam a atenção delas, talvez pelas cores, estilo diferente ou material utilizado.

Entre os convidados para o FIIB estão 140 indígenas de cinco etnias: Guarani, Pareci, Bororo, Javaé e Fulni-ô. Estarão presentes também indígenas internacionais, como: Alba Duarte Portillo - poeta indígena do Paraguai; Victoria Portillo Duarte - Ativista cultural Guarani do Paraguai; e Martha Kichua, ativista cultural indígena do Equador.



Nair Bueno/DL

Adultos e crianças mostram curiosidade e fascinação com o evento

Uma das autoridades presentes na festividade, Thalita Walperes, ex-secretária de segurança da cidade e agora chefe de gabinete, disse estar emocionada com o tamanho do evento e com toda a programação oferecida à população.

"Vocês estão aqui cobrindo essa festa linda e já puderam sentir a energia que está. O go-

verno atual respeitosa e valoriza a história e tradição dos povos originários, e estamos entregando um evento familiar com diversas opções de lazer, diversão, informação e interação. Quem vier até o Parque dos Tupiniquins ficará encantado com o tamanho da estrutura que foi montada e ainda mais encantado ao ter contato

com os indígenas", afirma.

Como ex-secretária de segurança, recentemente Thalita deixou o cargo para ser chefe de gabinete, e também falou sobre isso, apontando que saiu da pasta feliz e com o sentimento de dever cumprido.

"Já estou em imersão e tendo contato com todas as outras secretarias. Passei a auxiliar o prefeito Caio Matheus na continuidade do seu trabalho e é algo inédito pra mim. Mas, falando da segurança, foi muito comprometimento e trabalho nos últimos anos, com dezenas de entregas e ainda mais entregas que virão, como o Complexo de Segurança, que logo será inaugurado. Enfim, estou bem contente com o que fiz e ciente de que posso fazer ainda mais, pois meus filhos são criados aqui e trabalho com amor pelo que faço", finaliza.

A matéria completa pode ser conferida no site do Diário do Litoral. **(Jeferson Marques)**

Em Itanhaém, praia tem rolê de vacas

» A natureza é um dos pontos-chave da Baixada Santista e a presença de animais sempre chama a atenção. Na tarde da última quarta-feira (17), um grupo de vacas foi flagrado andando pela praia de Bopiranga, em Itanhaém.

No conteúdo divulgado na internet é possível notar a presença de um homem conduzindo os animais pela faixa de areia. A situação levou a preocupação por parte de alguns moradores do município.

Em nota, a Prefeitura da cidade afirma que nenhuma ocorrência ou chamado foi feito pela Guarda Civil Municipal (GCM). Além disso, a gestão municipal deixou claro que qualquer denúncia pode ser registrada através do número de telefone 153. **(DL)**

OPORTUNIDADE. Venda dos imóveis acontece por meio de pregão organizado pela Milan Leilões

Seguradora Previsul vende imóveis a partir de R\$ 10 mil

Até a próxima terça-feira (23), a seguradora Previsul realiza o leilão de 29 imóveis, incluindo terrenos, propriedades comerciais e residenciais. A disputa acontece no site da Milan Leilões e há oportunidades a partir de R\$ 10 mil.

Os imóveis estão distribuídos pelos estados da Bahia, Minas Gerais, Mato Grosso do Sul, Pará, Paraíba, Pernambuco, Paraná, Rio Grande do Norte, Rio Grande do Sul e São Paulo, sendo que as cidades paulistas contam com sete propriedades disponíveis.

O imóvel com o menor lance inicial do leilão, R\$ 10 mil, fica na cidade de Canavieiras, na Bahia. Trata-se de um terreno de 174 m², que possui débitos de IPTU. Na outra ponta, com o maior lance inicial, R\$ 490 mil, está um terreno de mais de 2 mil m², localizado em Ortigueira, no Paraná.

No estado de São Paulo, o imóvel com o menor lance

inicial é um terreno de 274 m², no município de Fernando Prestes, cerca de 360 quilômetros da Capital. Ele pode ser arrematado a partir de R\$ 55 mil.

A cidade de Tupã, por sua vez, abriga o imóvel com o maior lance inicial do Estado, de R\$ 390 mil. É uma casa de 193 m², construída em um terreno de 324 m² na região central do município.

No leilão, vale destacar ainda um apartamento de 89 m², com duas vagas de garagem, em Guararapes, cidade a 540 quilômetros de distância de São Paulo. O imóvel tem lance inicial de R\$ 250 mil.

Para participar das disputas é preciso ter mais de 18 anos, se cadastrar no site da leiloeira e se habilitar para realizar ofertas no imóvel de interesse. É importante ainda ler atentamente o edital, visto que o documento traz informações sobre o imóvel e a forma de pagamento. (Glady Magalhães)



DIVULGAÇÃO/MILAN LEILÕES

As propriedades estão distribuídas por diversos estados, incluindo o estado de São Paulo

OPÇÃO DE COMPRA

Leilão é alternativa para casa própria

Comprar a casa própria é o sonho de grande parte dos brasileiros, inclusive dos mais jovens. Além de representar um investimento com rentabilidade, sair do aluguel é visto como garantia de estabilidade e qualidade de vida.

Para os que querem comprar um imóvel em curto espaço de tempo e têm um bom valor guardado, os leilões são opção. É possível ter descontos de até 70% no valor de avaliação do bem.

Os imóveis ofertados em leilões, em geral, vieram de negociações em que foram retomados pelos bancos por inadimplência no financiamento. Há ainda os de empresas que precisam vender seus bens. A dica é ter muita atenção ao edital do leilão.

"Ficou popular por conta da internet, mas é preciso ficar atento aos golpes. Os sites de leilões oficiais terminam com o '.com.br'. Se não tiver, tem algo errado", alerta o advogado especialista em direito imobiliário Marcelo Tapai. (Ana Paula Branco - Folhpress)

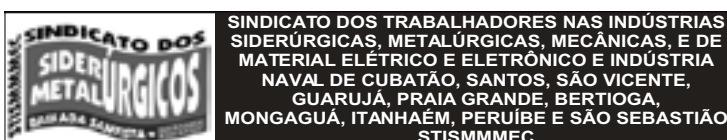

SINDICATO DOS TRABALHADORES NAS INDÚSTRIAS SIDERÚRGICAS, METALÚRGICAS, MECÂNICAS, E DE MATERIAL ELÉTRICO E ELETRÔNICO E INDÚSTRIA NAVAL DE CUBATÃO, SANTOS, SÃO VICENTE, GUARUJÁ, PRAIA GRANDE, BERTIOGA, MONGAGUÁ, ITANHAÉM, PERUIBE E SÃO SEBASTIÃO - STISMMEC

EDITAL DE CONVOCAÇÃO ASSEMBLÉIA GERAL EXTRAORDINÁRIA
SINDICATO DOS TRABALHADORES NAS INDÚSTRIAS SIDERÚRGICAS, METALÚRGICAS, MECÂNICAS, E DE MATERIAL ELÉTRICO E ELETRÔNICO E INDÚSTRIA NAVAL DE CUBATÃO, SANTOS, SÃO VICENTE, GUARUJÁ, PRAIA GRANDE, BERTIOGA, MONGAGUÁ, ITANHAÉM, PERUIBE E SÃO SEBASTIÃO - STISMMEC, Entidade Sindical de 1º Grau, inscrita no CNPJ/ME sob nº 58.194.333/0001-89, CONVOCA todos(as) empregados(as) da empresa BONIFACIO MONTAGENS INDUSTRIAIS LTDA, para participarem da Assembleia Geral Extraordinária que será realizada no dia 26/04/2024, sexta-feira, às 18h em primeira convocação, ou às 18h30 em segunda convocação, com os presentes, na subseção do Sindicato, sito à Avenida Ana Costa, 55, Vila Mathias, em Santos, CEP 11.060-001, com a seguinte:

Ordem do Dia:

- a) Discussão, Deliberação e Votação da proposta apresentada pela empresa para o Acordo Coletivo de Trabalho com data base em 1º de maio;
b) Demais assuntos de interesse da categoria.

Santos, 22 de abril de 2024.
SÉRGIO CÉSAR DE OLIVEIRA
Presidente

SINDICATO DOS AUXILIARES E TÉCNICOS DE ENFERMAGEM E DOS TRABALHADORES EM ESTABELECIMENTOS DE SERVIÇOS DE SAÚDE DE SANTOS, SÃO VICENTE, GUARUJÁ, CUBATÃO, PRAIA GRANDE, MONGAGUÁ, ITANHAÉM, PERUIBE, ITARIRI, PEDRO DE TOLEDO, MIRACATU, IGUAPE, CANANÉIA, PARIQUERA-ACU, BERTIOGA SÃO SEBASTIÃO E ILHABELA - SINTRASAUDE.

EDITAL

O SINTRASAUDE, por seu Presidente e na forma de seu Estatuto, convoca a todos os integrantes da categoria, associados ou não ao sindicato, empregados dos Hospitais SOCIEDADE PORTUGUESA DE BENEFICÊNCIA, CASA DE SAÚDE DE SANTOS, HOSPITAL ANA COSTA, data-base junho, pertencentes à base territorial da entidade, para participar da Assembleia Geral Extraordinária, a ser realizada na data, horário e local abaixo especificado, a fim de deliberarem sobre o seguinte Ordem do Dia: a) Discussão e Aprovação da Pauta de Reivindicações da categoria, para o ano de 2024, visando ao início das negociações da data-base 1º de Junho de 2024; b) Delegar poderes à direção do Sindicato, para iniciar as negociações coletivas de trabalho, assinar Acordo ou Convenção Coletiva de Trabalho ou Instaurar Dissídio Coletivo; c) fixar e autorizar o desconto de contribuição de custeio (Sindical, Assistencial e/ou Confederativa e/ou Profissional e/ou Negocial); d) declarar a assembleia aberta em caráter permanente até o final do processo de negociação coletiva. Data, Horário e Local da Assembleia: dia 25/04/2024 (quinta-feira), às 18:00 horas, à Av. Ana Costa, nº 70, Vila Mathias, Santos/SP, em primeira convocação, com quórum legal e estatutário e, às 19:00 horas, em segunda convocação, com qualquer número de presentes.

Com a finalidade de evitar aglomeração, será admitida a entrada apenas de empregados das empresas acima, identificados com crachá ou CTPS.

Santos, 20 de abril de 2024.
ADEMIR JOAQUIM IRUSSA
Presidente

Cia. Tamoyo de Armazéns Gerais

Santos - SP - CNPJ 58.136.169/0001-53
Assembleia Geral Ordinária - Convocação
Convocamos os Srs. Acionistas, na forma do artigo 124 da Lei nº 6.404/76, para comparecerem na AGO que se realizará no dia 20/05/2024, às 17 horas, na Rua Augusto Severo, nº 7 - 12º andar, a fim de deliberarem sobre o seguinte **Ordem do Dia:** a) Relatório da Diretoria, Contas e Demonstrações Financeiras, relativas ao exercício encerrado em 31/12/2023; b) Tomar as contas dos administradores e deliberar sobre as demonstrações financeiras e contábeis do exercício; c) Eleição da Diretoria para o triênio 2024/2025/2026; d) Destinação do resultado do exercício; e) Destinação do excedente de caixa da companhia. **Aviso aos Acionistas:** Ficam os acionistas identificados de que se encontram à disposição para consulta, na sede social, os documentos de que tratam os incisos I a V, da Lei nº 6.404/76 do artigo 133, além de já terem sido publicados anteriormente, na forma do § 5º do artigo 133 da mesma lei, tanto o balanço como as demonstrações contábeis, na edição de 12/04/2024 do jornal Diário do Litoral.
Luiz Alberto Azevedo Levy - Presidente da Diretoria

EDITAL DE LEILÃO DE ALIENAÇÃO FIDUCIÁRIA
1º LEILÃO: 03 de junho de 2024, às 14h30min.
2º LEILÃO: 05 de junho de 2024, às 14h30min. (* horário de Brasília)

Mauro Zukerman, Leiloeiro Oficial, JUCESP nº 328, com escritório à Rua Minas Gerais, 316 - CJ 62 - Higienópolis, São Paulo/SP, FAZ SABER a todos quanto o presente EDITAL virem ou dele conhecimento tiver, que levará a **PÚBLICO LEILÃO** de modo somente **ON-LINE**, nos termos da Lei nº 9.514/97, artigo 27 e parágrafos, autorizada pelo **SANTANDER BRASIL ADMINISTRADORA DE CONSÓRCIOS LTDA**, inscrito no CNPJ sob nº 55.942.312/0001-06, nos termos do Instrumento Particular de Venda e Compra com Caráter de Escritura Pública, nº 000044648, Grupo: 003021. Cota: 0387,00, firmado em 23/01/2009, com os Fiduciários: **ESPÓLIO DE LINDALVA DE SOUSA OLIVEIRA**, portadora do RG nº 30.196.880-9-SSP/SP, inscrita no CPF sob nº 307.748.318-12, representada pelo inventariante e codevedor **LUCIANO DE OLIVEIRA FREITAS**, brasileiro, solteiro, maior, motorista, portador do RG nº 25.080.677-0-SSP/SP, inscrito no CPF sob nº 254.719.638-73, residente e domiciliado em São Paulo/SP, em **PRIMEIRO LEILÃO (data/horário acima)**, com lance mínimo igual ou superior a **R\$ 303.103,30 (trezentos e três mil cento e três reais e trinta centavos - atualizado conforme disposições contratuais)**, o imóvel constituído pela **Casa**, situada na Avenida São Francisco, nº 12.752, Lote 03 da Quadra 07, Balneário Verde Mar, Mongaguá/SP. Área de terreno: 391,00m². Área construída: 137,34m², melhor descrito na matrícula nº 28.835 do Oficial de Registro de Mongaguá/SP. Imóvel ocupado. Venda em caráter "ad corpus" e no estado de conservação em que se encontra. Caso não haja licitante em primeiro leilão, fica desde já designado o **SEGUNDO LEILÃO (data/horário acima)**, com lance mínimo igual ou superior a **R\$ 233.210,90 (duzentos e trinta e três mil duzentos e dez reais e nove centavos - nos termos do art. 27, § 2º da Lei 9.514/97)**. Os interessados em participar do leilão de modo on-line, deverão se cadastrar no site www.portalzuk.com.br, encaminhar a documentação necessária para liberação do cadastro 24 horas do início do leilão. Forma de pagamento e demais condições de venda, VEJA A ÍNTEGRA DESTA EDITAL NO SITE: www.portalzuk.com.br. Informações pelo tel. 3003-0677 (Dossie 21504)

São Vicente leiloeira veículos com até 80% de desconto

Entre os lotes disponibilizados pela Prefeitura há veículos com e sem direito à documentação, além de materiais diversos

A prefeitura de São Vicente, em parceria com a Líder Leilões, realiza nos dias 25 e 26 de abril, um leilão de veículos e materiais diversos com descontos que podem chegar a 80% do valor de avaliação.

Entre os veículos disponíveis, há 28 com situação regular, ou seja, que podem voltar à circulação; 120 em fim de vida útil, que podem ter peças reaproveitadas; e 401 para reciclagem.

Nos lotes em condições regulares, os lances iniciais variam de R\$ 1,9 mil a R\$ 70 mil. O menor valor é para uma moto Honda CG 160 Titan S,



DIVULGAÇÃO/LÍDER LEILÕES

Nos lotes regulares, os lances iniciais variam de R\$ 1,9 mil a R\$ 70 mil

Leilão de vinhos reúne 600 garrafas

Um leilão de vinhos irá reunir cerca de 600 garrafas de rótulos raros na cidade de São Paulo. A disputa, realizada pela Dedalo, acontece entre os dias 22 e 24 de abril na plataforma Superbid Exchange.

De acordo com os organizadores, o leilão é "uma boa oportunidade para amantes e apreciadores de vinhos desfrutarem de rótulos raros e cobijações", além de ser bom para investidores.

Os lances iniciais variam de R\$ 50 a R\$ 45 mil e entre os lotes figuram safras como Petrus, La Tache, entre outros, que já não são mais comercializados no mercado.

Pelo menor lance inicial é possível arrematar uma garrafa de 750 ml, do vinho tinto

Petz e Cobasi anunciam fusão

Os dois gigantes do mercado pet no país anunciaram nesta sexta-feira (19) que estão em negociações para uma fusão. Petz e Cobasi, que juntas somam 483 lojas de produtos e serviços para animais de estimação, assinaram um memorando de entendimento não vinculante (MOU) para reunirem seus negócios, formando um conglomerado com faturamento anual de R\$ 6,9 bilhões.

"A operação implicará na união de duas companhias com modelos de negócios e direcionamentos estratégicos similares, com o fortalecimento na plataforma combinada, ganho de escala e potencialização da estratégia comercial", afirmou a Petz.

Segundo Sergio Zimerman, presidente da Petz, o

modelo Raia Drogasil, que uniu as rivais do varejo farmacêutico em 2011, para dar origem a um negócio que hoje fatura mais de R\$ 36 bilhões e soma 3.000 lojas, foi o que inspirou o acordo.

"É um modelo de sucesso, que manteve as marcas independentes, como nós queremos fazer", afirmou o executivo, durante teleconferência para analistas e investidores.

A princípio, segundo Zimerman, a ideia é que ele assuma o conselho de administração da nova empresa, enquanto Paulo Nassar, presidente da Cobasi, seja o CEO da companhia resultante da fusão, cujas negociações para concretizar o negócio devem demorar entre 60 e 90 dias. (Daniele Madureira - Folhpress)

Publicidade Legal

ASSOCIAÇÃO DOS PORTADORES DE DEFICIÊNCIA MENTAL
Núcleo de Atendimento a Portadores de Necessidades Especiais e da Escola de Educação Especial "Benador Feijó"
BALANÇO PATRIMONIAL DO EXERCÍCIO FINDO EM 31/12/2023

DEMONSTRAÇÃO DE RESULTADO DO EXERCÍCIO SOCIAL FINDO EM 31/12/2023
RECEITAS OPERACIONAIS
DESPESAS OPERACIONAIS

EDITAL DE PRIMEIRO E SEGUNDO PÚBLICOS LEILÕES EXTRAJUDICIAIS E COMUNICAÇÃO DAS DATAS DOS LEILÕES ONLINE
DATA: 1º Público Leilão: 03/05/2024, às 10h30
2º Público Leilão: 07/05/2024, às 10h30

EDITAL DE PRIMEIRO E SEGUNDO PÚBLICOS LEILÕES EXTRAJUDICIAIS E COMUNICAÇÃO DAS DATAS DOS LEILÕES ONLINE
DATA: 1º Público Leilão: 03/05/2024, às 11h00
2º Público Leilão: 07/05/2024, às 11h00

LEILÃO DE ALIENAÇÃO FIDUCIÁRIA - Presencial e Online
DORA PLAT, leiloeira oficial, inscrita na JUCESP nº 744, com escritório à Rua Minas Gerais, 316, Cj. 62, Higienópolis - 01244-010 - São Paulo/SP, devidamente autorizado pelo Credor Fiduciário ITAÚ UNIBANCO S/A...

Prefeitura Municipal de Bertioiga
Estado de São Paulo
Estância Balneária
AVISO DE EDITAL
PREGÃO PRESENCIAL
Nº 01/2024
Processo nº 1157/2024

Objeto: Contratação de empresa para prestação de serviços médicos, de acordo com especificações contidas no Edital, conforme solicitação da Secretaria Municipal de Saúde.

Data da entrega dos envelopes e credenciamento: dia 03 de maio de 2024, até às 09:35h.

Data de abertura: dia 03 de maio de 2024, às 10:00h.

Local: Os envelopes da documentação e proposta relativa à presente licitação deverão ser protocolados no Departamento de Licitações e Contratos, sito a Rua: Luiz Pereira de Campos, nº 901 - Centro - Bertioiga/SP

A Prefeitura do Município de Bertioiga torna público que, na data, horário e local acima assinalados, fará realizar licitação na modalidade Pregão Presencial, com critério de julgamento de menor preço global.

Valor para a retirada do Edital: 16,53 Ufibs.

Local e horário para pagamento da taxa consulta e retirada do edital: Rua: Luiz Pereira de Campos, nº 901 - Centro - Bertioiga/SP, junto ao Departamento de Licitações e Contratos - das 09:00h às 11:30h e das 13:30h às 16:00h.

O Edital estará disponível no endereço acima e através do site www.berthioga.sp.gov.br.

Bertioiga, 19 de abril de 2024.
Cristina Raffa Volpi
Diretoria do Departamento de Licitações e Contratos

Prefeitura Municipal de Bertioiga
Estado de São Paulo
Estância Balneária
AVISO DE EDITAL
PREGÃO ELETRÔNICO Nº 03/2024-REPUBLICADO
Processo nº 346/2024

Objeto: Contratação de empresa especializada na prestação de serviços de exames de imagem - Ressonância Nuclear Magnética, conforme solicitação da Secretaria Municipal de Saúde.

Data de abertura: Fica agendada a licitação em epígrafe para o dia 07 de maio de 2024 às 10:00 horas, a ser realizada no endereço eletrônico http://portaldecompras.berthioga.sp.gov.br:98/.

Bertioiga, 19 de abril de 2024.
Cristina Raffa Volpi
Diretoria do Departamento de Licitações e Contratos

Bertioiga, 19 de abril de 2024.
Cristina Raffa Volpi
Diretoria do Departamento de Licitações e Contratos

EDITAL DE CONVOCAÇÃO ASSEMBLEIA GERAL DE CONSTITUIÇÃO
Associação Maçônica Jardim das Olivieras, aprovação de Estatuto, eleição de Vereável Mestre e Reges e Eleição da Primeira Diretoria a ser realizada em 30/04/2024

Prefeitura Municipal de Itanhaém
AVISO DE LICITAÇÃO
CONCORRÊNCIA PÚBLICA
Nº 04/2024
PROCESSO Nº 3.896/2024

OBJETO: SELEÇÃO DE EMPRESA ESPECIALIZADA NA ÁREA DA CONSTRUÇÃO CIVIL PARA A CONSTRUÇÃO DE 200 UNIDADES HABITACIONAIS NO ÂMBITO DO PROGRAMA MINHA CASA MINHA, MINHA VIDA DO GOVERNO FEDERAL

A Secretária de Habitação torna público, para conhecimento dos interessados, que foi aberta a licitação na modalidade Concorrência Pública nº 04/2024, Processo nº 3.896/2024, do tipo "Melhor Técnica", sendo que a pasta licitatória poderá ser retirada através do site https://transparencia.itanhaem.sp.gov.br/.

Recebimento das propostas: Início - 22/04/2024 e Final - 14/06/2024

Data e Hora da abertura da sessão pública: A partir das 09h30 do dia 14/06/2024.

Todas as fases referentes a este procedimento licitatório serão realizadas pela Internet no endereço eletrônico: www.comprasnet.gov.br

Itanhaém-SP, 19 de Abril de 2024.

Mara Sanches Figueiredo
Secretário Municipal-Secretaria de Habitação

Prefeitura Municipal de Bertioiga
Estado de São Paulo
Estância Balneária
COMUNICADO

AVISO DE EDITAL
PREGÃO ELETRÔNICO
06/2024
PROCESSO N º 119/2024

Objeto: Registro de preço para fornecimento de medicamentos, conforme solicitação da Secretaria Municipal de Saúde.

Objeto: Aquisição de medicamentos, conforme solicitação da Secretaria Municipal de Saúde.

Bertioiga, 19 de abril de 2024
Diretoria do Departamento de Licitações e Contratos

SINDICATO DOS TRABALHADORES MUNICIPAIS DA ESTÂNCIA BALNEÁRIA DE PRAIA GRANDE
EDITAL DE CONVOCAÇÃO

Pelo presente edital, o SINDICATO DOS TRABALHADORES MUNICIPAIS DA ESTÂNCIA BALNEÁRIA DE PRAIA GRANDE, entidade de primeiro grau, CNPJ nº 60.015.898/0001-01, convoca todos os associados ou não para reunir-se em ASSEMBLEIA GERAL EXTRAORDINÁRIA, que será realizada na Rua: José Borges Neto, de frente ao número 74 (Estacionamento dos bancos na lateral da Prefeitura) - Bairro Mirim, Praia Grande - SP, Praia Grande/SP, no dia 22 de Abril de 2024, em primeira convocação às 18h00min e em segunda convocação às 19h00min no mesmo local, com qualquer número de associados presentes, para deliberar sobre a seguinte ordem do dia:

CENTRO DE FORMAÇÃO PARA O APOSTOLADO DE SANTOS
EDITAL DE CONVOCAÇÃO DE ASSEMBLEIA GERAL EXTRAORDINÁRIA

Para fins do disposto no artigo 91, do Estatuto Social vigente ficam os Senhores Sócios do CEFAS - Centro de Formação para o Apostolado de Santos, convocados para a Assembleia Geral Extraordinária a realizar-se em sua sede social, sito a Rua: Vasco da Gama nº 87 em Santos, no dia 07 de maio de 2024, às 19:00 horas em primeira convocação, ou às 19:30min, com qualquer número de associados salvo as exceções contidas no Estatuto Social para tratar da seguinte: "ORDEM DO DIA"

Prefeitura Municipal de Itanhaém
AVISO DE LICITAÇÃO - PREGÃO ELETRÔNICO
34/2024

Acha-se aberto na Prefeitura Municipal da Estância Balneária de Itanhaém o Pregão Eletrônico nº 34/2024 Processo nº 5.012/2024

Interessado: Secretaria de Saúde

Tipo de Licitação: Menor preço por item

Objeto: Registro de Preço para possível aquisição de eletrodos para desfibrilador externo automático (DEA) para atender ao SAMU - Serviço de Atendimento móvel de Urgência pelo período de 12 meses da Secretaria de Saúde do Município de Itanhaém.

Recebimento das propostas: Início - 23/04/2024 e Final - 08/05/2024

Data e Hora da abertura da sessão pública: A partir das 10:00 do dia 08/05/2024.

Todas as fases referentes a este procedimento licitatório serão realizadas pela Internet no endereço eletrônico: www.novobmmnet.com.br

Informações: Tel. (13) 3421-1644 e no email pregao@itanhaem.sp.gov.br

PREFEITURA MUNICIPAL DA ESTÂNCIA BALNEÁRIA DE ITANHAÉM em 19 de abril de 2024

Guacira de nóbrega Barbi
Secretária de Saúde

Prefeitura Municipal de Bertioiga
Estado de São Paulo
Estância Balneária
AVISO DE EDITAL
PREGÃO ELETRÔNICO Nº 06/2024
Processo nº 119/2024

Objeto: Registro de preço para fornecimento de medicamentos, conforme solicitação da Secretaria Municipal de Saúde.

Data de abertura: Fica agendada a licitação em epígrafe para o dia 06 de maio de 2024 às 10:00 horas, a ser realizada no endereço eletrônico http://portaldecompras.berthioga.sp.gov.br:98/.

O Edital estará disponível nos endereços eletrônicos www.berthioga.sp.gov.br/licitacao, e http://portaldecompras.berthioga.sp.gov.br:98/.

Bertioiga, 19 de abril de 2024.
Cristina Raffa Volpi
Diretoria do Departamento de Licitações e Contratos

EDITAL DE CONVOCAÇÃO DE ASSEMBLEIA GERAL EXTRAORDINÁRIA DE FUNDAÇÃO, ELEIÇÃO E POSSE DA DIRETORIA DA ASSOCIAÇÃO DA ROTA DAS CERVEJARIAS ARTESANAS DA REGIÃO METROPOLITANA DA BAIXADA SANTISTA

A Comissão para Fundação, Eleição e Posse da Diretoria da Associação da Rota das Cervejarias Artesanais da Região Metropolitana da Baixada Santista, CONVOCA, todas as pessoas interessadas, para a realização da Assembleia Geral Ordinária, no dia 30 de abril de 2024, às 12h30 em primeira convocação, e às 13h00, em segunda convocação, com qualquer número de presentes.

Santos/SP em 20 de abril de 2024
"Comissão de Fundação"
Lyria Correa Ferreira Veloso
Maurício Riscalca Neme
Rene dos Santos Pinto
Tiago Teixeira Seixas
Victor Marsaloni Dioneux

Anuncie:
(13) 99149-7354
publicidade@diariodolitoral.com.br

Fim dos bancos de elenco fez ampliar horizontes

Entre produção de novelas e séries, algo que SBT, Globo e Record passaram a fazer muito bem e com absoluta precisão até, é a escalação de seus elencos. Uma tarefa das mais complicadas, porque entre outros tantos fatores, como principal princípio existe a necessidade de levar o público a enxergar antes o personagem e só depois ver o ator atrás dele. Algo a ser destacado, porque nem sempre foi assim. Existiram tempos em que as amizades, as tchurmas formadas, o braço curto ou outras ligações de natureza as mais diversas, sempre acabavam prevalecendo na hora do crivo final. Felizmente isso, parece, acabou se perdendo no tempo. O amadurecimento veio com o profissionalismo imposto e hoje tudo funciona de forma diferente, o que não impede tropeços que até são naturais, frente ao volume e as modificações que passaram a existir. Por exemplo, a quase completa extinção dos contratos de longo prazo. A adaptação a isso é que ainda leva a algumas complicações, como o fato da Globo variar quase nada nas suas escolhas. Ou transitar em espaços tão reduzidos, insistindo em nos fazer imaginar que, para determinados papéis, só Marcos Palmeira e José Loreto, por exemplo, podem fazer bem e ninguém mais. Ampliar o raio de ação tem que ser a regra número um.

TV Tudo
Em cima disso. Hoje, com a maioria contratada por

obra certa, deixou de existir a obrigação de chamar só quem é da casa, ampliando as possibilidades de se encontrar no mercado alternativas as mais diversas. E que podem ser tão boas quanto, sem chamar os mesmos, para tipos os mais diferentes.

Lado do SBT. O SBT, diferentemente do que foi publicado, esclarece que não existiram demissões no "É Tudo Nosso", do Benjamin Back, mas duas trocas na sua produção. As vagas não foram extintas. Quanto ao "Fofocalizando", informa que houve um pequeno enxugamento na equipe, até porque o programa teve seu tempo de arte diminuído.

Deu um tempo. Na direção do SBT, sobre o afastamento de Christina Rocha, a palavra é cautela. O falecimento de um parente muito próximo fez com que ela se afastasse do "Tá na Hora". Márcia Dantas foi colocada no seu lugar, para todos os oficiais efeitos, "interinamente".

Por outro lado. Há quem, no próprio SBT, fale de um novo projeto para Christina Rocha, talvez semanal, no momento em que ela estiver à vontade para voltar. Como medida concreta, testes já estão acontecendo no jornalismo do SBT, entre o pessoal da própria redação, para escolher a substituta de Márcia Dantas na meteorologia e nas edições de sábado do "SBT Brasil".

Quantidade. Produzido



DIVULGAÇÃO/TV GLOBO

pela Formata, "Quem Não Pode Se Sacode", com Fernanda Paes Leme e Giovanna Ewbank, terá 20 episódios na primeira temporada e estreia dia 23, às 22h45. Exibição às terças e quintas, no GNT. Juliette será uma das atrações.

Estratégia nova. Ontem, aqui se falou que a Band vai devolver o Teatro Itália para o Circolo Italiano. Quanto ao "Programa do João", do João Silva, que desde o início foi gravado lá, a partir de agora, em vez de seguir no palco, investirá ainda mais nas matérias em externa,

cujos resultados são muito melhores. Em todos os sentidos.

Expectativa. Andrea Dallevi, número um da Rede TV!, que está voltando da NAB, de Las Vegas, deverá se reunir com Ronnie Von já na próxima semana, para começar a traçar os planos do novo programa dele. Que será na faixa nobre, tudo certo. Mas falta ainda definir o dia.

Dia zero. "A Grande Conquista", na Record, em sua segunda temporada só estreia segunda-feira, mas amanhã, domingo, todos os cem par-

ticipantes já estarão confinados em Itapeverica da Serra. Também sabendo que a primeira prova será realizada imediatamente. E não é que a Dani Bavoso, parceira no "Programa de Todos os Programas" por tanto tempo, também está lá.

Missão cumprida. Roberto Cabrini voltou ao Brasil, após quase duas semanas na Europa, produzindo o documentário dos 30 anos da morte de Ayrton Senna. Itália e Inglaterra foram alguns dos países visitados. Na TV, estreia no dia 28. No PlayPlus, um pouco antes. Trabalho já em finalização.

bate rebate

- A segunda temporada de "Encantado's" estreia na TV Globo, terça-feira.
- Ana Beatriz Nogueira e Fernanda Vasconcelos começam uma nova temporada da peça "Sra. Klein" em maio, no Teatro Bravos.
- Lea Penteadou lança em maio seu novo livro "Dody Sirena – Os bastidores do show business", pela Matrix Editora...
- ...Dody que, por muitos anos, foi empresário de Roberto Carlos.
- Belo, tão no noticiário nesses últimos dias, é uma das atrações do "Altas Horas", do Serginho Groisman, neste sábado na noite do Pagode Anos 90.
- O rapper Rashid e a escritora Esmeralda Ortiz irão abrir, segunda-feira, a 9ª semana SENAC de literatura
- O documentário "Salomão, do auge à queda", desde esta última sexta-feira, foi disponibilizado no Play Plus e amanhã será exibido na Record, a partir das 23h, após o "Domingo Espetacular".

CAÇA-PALAVRA

www.coquetel.com.br

© Revistas COQUETEL

Procure e marque, no diagrama de letras, as palavras em destaque no texto.

O ABC Paulista

Localizado na região METROPOLITANA do Estado de São Paulo, o ABC PAULISTA é um conglomerado URBANO formado inicialmente pelas cidades de SANTO André, São BERNARDO do Campo e São CAETANO do Sul, das quais surgiu a SIGLA que dá nome à ÁREA. No entanto, com o decorrer das décadas, o ABC passou a incluir também os MUNICÍPIOS de Mauá, Ribeirão Pires, Rio Grande da Serra e DIADEMA.

Terceiro POLO econômico do País, atrás apenas das CIDADES de São Paulo e Rio de Janeiro, o ABC Paulista tem uma alta CONCENTRAÇÃO industrial, e foi ali que se estabeleceram, a partir da década de 1950, as primeiras INDÚSTRIAS automobilísticas do Brasil. Devido ao grande número de MONTADORAS e de operários, foi também no ABC que o movimento SINDICAL ganhou força. De suas FILEIRAS saiu o Presidente Luiz Inácio LULA da Silva, que, em 1979, liderou na região uma das maiores GREVES já deflagradas em território nacional.



ILUSTRAÇÃO: FERNANDO

F H C D R F A B N F B G G C N S D E A E R A
D R R B L L R N N N T R D A L I R N B N N M
H H T F G D R B G S N E C E S N N L O D C E
L C C I C N R T C C R V R T I D F E ã C D D
A T S T L R Y L L R C E G A N U M F Ç I T A
L F R T F I L E I R A S L N D S U U A D G I
U B C L M D L G R R H T M O I T N R R A A D
L N L O D R A N R E B Y N L C R I B T D T H
T L L D L E N L R F L L L T A I C A N E S G
M E T R O P O L I T A N A B L A I N E S I T
E N D C E C T C H G T T G N D S P C S L B
C F N T O T N A S R C N L O F D I L N T U F
C C D D D C F R R R E E E P O L O C O F A N
M O N T A D O R A S G G N G N C S L C L P L

22

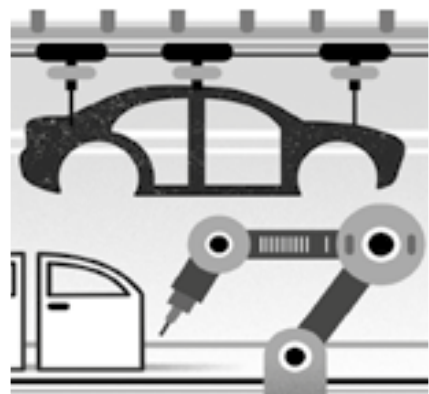
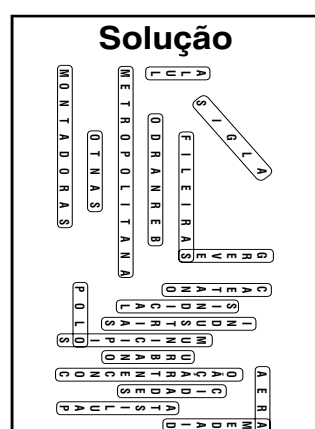

PROMOÇÃO IMPERDÍVEL

CINESYSTEM NO PRECINHO

TODO MUNDO PAGA MEIA

TODOS OS DIAS

INGRESSOS 2D

R\$18

CINESYSTEM
CINEMA ALÉM DO FILME

*Promoção não cumulativa e válida por tempo determinado. Consulte o valor do ingresso no cinema que frequenta acessando o site.

COM 31 MÚSICAS Taylor lança novo álbum

Na madrugada desta sexta-feira (19), a cantora Taylor Swift lançou o álbum 'The Tortured Poets Department'

Taylor Swift lançou na madrugada desta sexta-feira (19) o seu 11º álbum de estúdio, "The Tortured Poets Department", já como um disco duplo e agraciou o público com um total de 31 músicas em 2 horas e 2 minutos de duração. "Escrevi tantas poesias torturantes nos últimos dois anos e queria compartilhar tudo com vocês, então aqui está a segunda parte do 'TTPD: A Antologia'. Com 15 músicas extras. E agora a história não é mais minha... é toda sua", publicou Taylor, que lançou, ainda nesta sexta, um clipe mega produzido para "Fortnight", parceria com Post Malone e faixa que abre o disco.



REPRODUÇÃO/INSTAGRAM

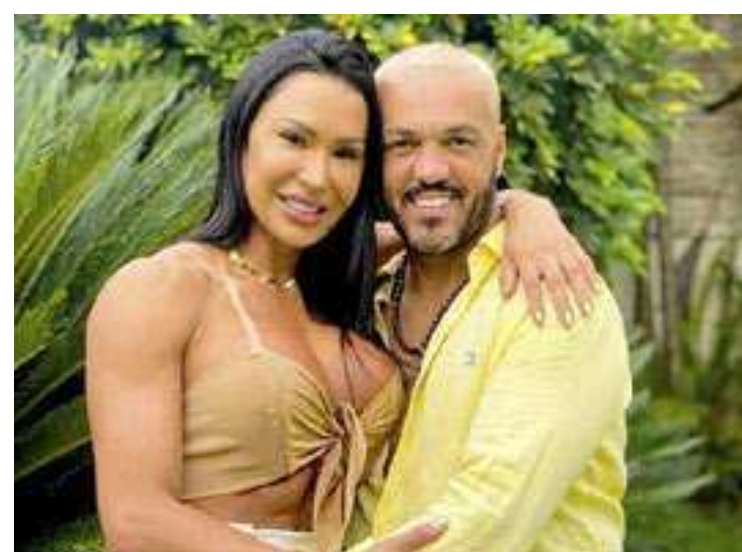

REPRODUÇÃO/INSTAGRAM

Separação após traição

Belo e Gracyanne Barbosa terminaram a relação de 16 anos. Segundo o colunista Lucas Pasin, do UOL, os dois estariam separados há 8 meses, mesmo que ainda estejam morando juntos, e já estão preparando os documentos para a separação. O jornalista Leo Dias afirmou a musa fitness teria admitido que traiu o ex-marido com um colega de academia, mas não manteve relações com ele. O ex-casal não teriam tempo a sós e não teria conseguido resolver a crise que se instalou há pouco menos de um ano.



REPRODUÇÃO/INSTAGRAM



REPRODUÇÃO/INSTAGRAM

Novela

Em entrevista a Marcelo Tas no Provoca (Cultura), Blogueirinha afirmou que vai se arriscar na teledramaturgia. "Tenho um projeto como atriz para fazer uma grande personagem. Uma novela. Uma protagonista, e as pessoas vão gostar muito, certeza. Vão se identificar muito", aposta. Segundo ela, o trabalho tem previsão de lançamento para este ano.

Palco Mundo

O Rock in Rio anunciou em seu line-up a artista Karol G, que irá se apresentar no dia 20 de setembro, no Palco Mundo. Fazendo sua estreia no festival, a cantora colombiana fará um show com hits como "Tusa", "Provenza", "Bichota", entre outros. O LP "Mañana Será Bonito", rendeu o Grammy de Melhor Álbum de Música Urbana para a cantora.

Rihanna debocha de questão sobre álbum

A cantora Rihanna foi questionada sobre seu nono álbum de estúdio durante um evento da marca Fenty, e a resposta desanimou os fãs. Em tom de deboche, a diva pop respondeu: "Quero saber também". Os questionamentos não pararam, e recentemente a artista deu a seguinte declaração para a revista Interview: "Tenho muitas ideias visuais. É estranho. Meu cérebro está funcionando ao contrário agora. Normalmente, tenho a música primeiro, e a música me leva a todas essas oportunidades visuais, e agora estou tendo todas essas imagens, e ainda não tenho as músicas para elas, mas talvez essa seja a chave, desta vez".

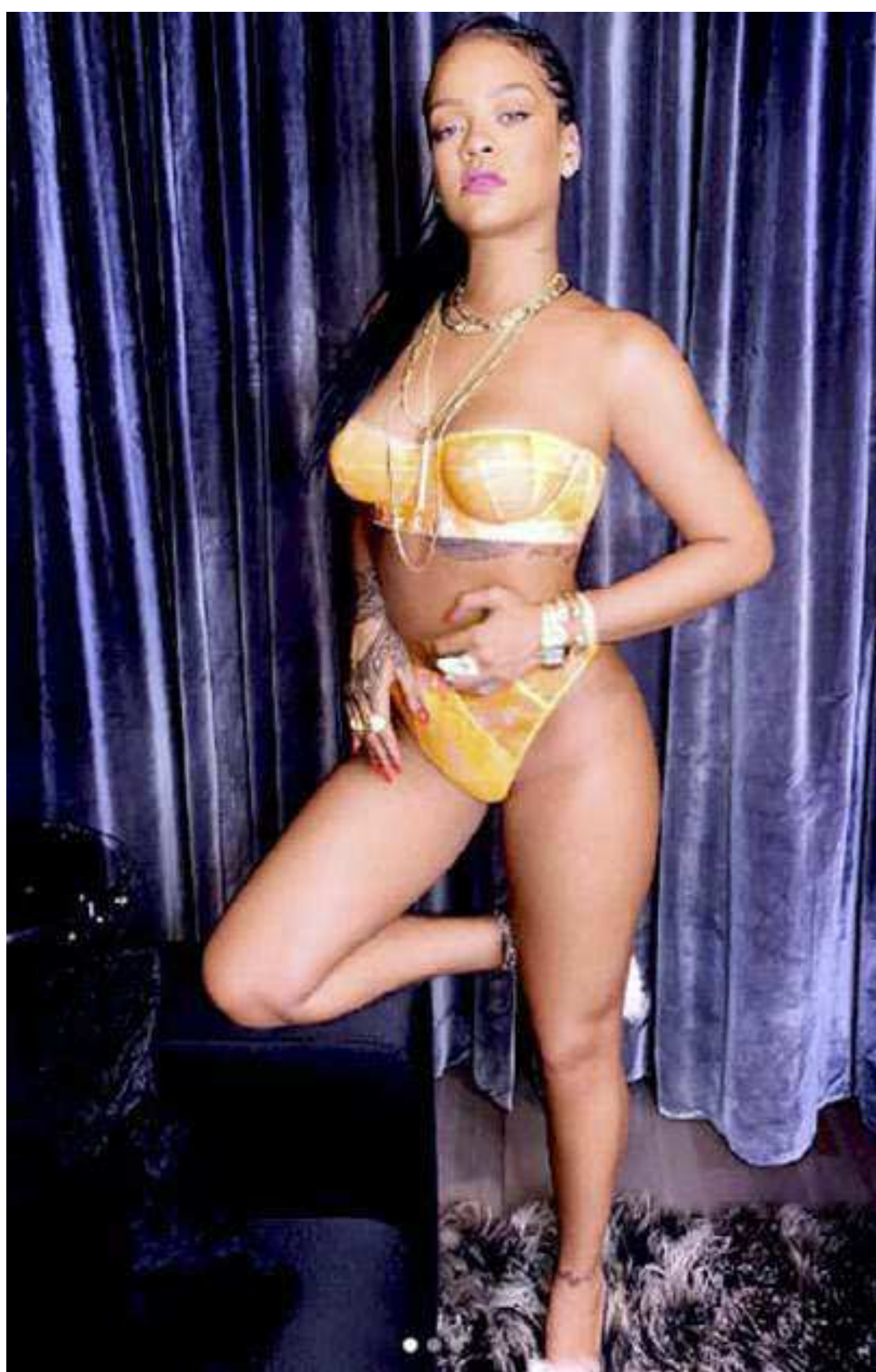

REPRODUÇÃO/INSTAGRAM

Curtas



REPRODUÇÃO/INSTAGRAM

NAVIO DO GIGANTE. Os fãs de Léo Santana poderão celebrar o sucesso do cantor em alto-mar no ano que vem. Afinal, em 2025, o artista viajará no "Navio do Gigante", primeira edição do seu cruzeiro. Durante os três dias, entre os dias 12 a 15 de janeiro, ele levará os seus mais recentes projetos: Baile da Santinha, PaGGodin e Leo e Elas. As cabines do cruzeiro serão vendidas a partir da semana que vem.

FESTIVAL. O Rock in Rio anunciou nesta quinta cinco artistas da programação da edição de 2024 do festival. São eles Xande de Pilares, Belo, Karol G, Pocah e Dennis DJ Xande, recém-divulgado como atração do festival Coala e bem-sucedido entre a crítica especializada com o disco em que canta músicas de Caetano Veloso, lançado no ano passado, foi escolhido como embaixador do Espaço Favela, palco criado em 2019.



BRUNNO PACINI FERREIRA

LANÇAMENTO. Nesta sexta-feira (19), a Banda Rota da Seda chega com o EP "Bichos da Seda, Vol 1 (Família)", com quatro faixas que trazem referências do reggae ao rock, formando um arranjo poderoso acompanhada de letras filosóficas e harmonias cativantes. O lançamento sai pela Gava Music. O trio é formado por Guglê, Luiz Gustavo Moniz e Gian De Luca.

Frase



REPRODUÇÃO/INSTAGRAM

"Eu queria ser a Rita Lee, queria ser ainda mais parecida com ela".

Mel Lisboa sobre encarnar Rita Lee no teatro e querer ser a roqueira.